

MG Srl
COSTRUZIONI METALLICHE

LE NOSTRE CERTIFICAZIONI



MG Srl è certificata qualitativamente sui processi produttivi in conformità alla UNI EN 1090.

La normativa EN 1090 stabilisce i requisiti per la produzione, l'esecuzione e il montaggio di strutture in acciaio e alluminio.

La certificazione è fondamentale per garantire la conformità alle norme di sicurezza e qualità, includendo requisiti per la gestione della produzione e la competenza del personale, il controllo di qualità e la marchiatura CE delle strutture.



MG Srl è un'azienda specializzata nella progettazione e realizzazione di opere di carpenteria industriale e civile, nonché nella lavorazione di lamiera.

Nata oltre 30 anni fa, MG Srl è oggi una realtà consolidata e con un know how trasmesso ad un giovane team dalle spiccate competenze tecniche, motivato e soprattutto appassionato.

Consideriamo il cliente al centro della nostra storia, per questo ogni giorno ci impegniamo ad offrire soluzioni su misura, garantendo la massima precisione e qualità in ogni fase del processo.

Il nostro team tecnico collabora strettamente con il cliente ascoltando le sue esigenze fin dalle prime fasi del progetto, studiandone la fattibilità e realizzando soluzioni su misura.

La nostra capacità di progettazione tecnica, il "costruire" ad hoc, la selezione accurata dei materiali e la cura delle finiture, rappresenta un tutt'uno fondamentale per garantire un elevato standard qualitativo in ogni nostra realizzazione.

Ciascuna soluzione è concepita con la conoscenza approfondita dei diversi ambiti di applicazione e delle relative norme di sicurezza e viene accompagnata da certificazioni di conformità.

Per noi di MG Srl, fornire eccellenza significa saper ascoltare e interpretare le necessità del cliente con rapidità ed efficienza, individuare soluzioni fattibili e garantire tempi di produzione e di consegna ottimali.

I nostri processi di produzione versatili e affidabili ci consentono di realizzare soluzioni personalizzate e originali nelle dimensioni, forme e finiture concordate con il cliente.

La specializzazione dei nostri reparti è garanzia della qualità di lavorazione e della meticolosità con cui gestiamo ogni fornitura, dal pezzo più semplice al più complesso ed esclusivo.

TAGLIO AL PLASMA



Questa tecnica utilizza un getto ionizzato ad alta temperatura per tagliare con precisione e velocità materiali conduttivi come l'acciaio inossidabile, l'alluminio e l'acciaio al carbonio.

Grazie al controllo digitale del plasma, siamo in grado di ottenere tagli netti e precisi, riducendo al minimo la deformazione del materiale e garantendo una finitura di alta qualità. La versatilità del taglio al plasma ci consente di lavorare con spessori variabili e di realizzare forme complesse con estrema precisione.

PIEGATURA



Utilizzando macchinari di precisione e tecnologie avanzate, siamo in grado di piegare materiali metallici come l'acciaio, l'alluminio e l'acciaio inossidabile, garantendo risultati di alta qualità e resistenza strutturale.

La nostra capacità di piegatura si estende a una vasta gamma di forme e dimensioni, consentendoci di realizzare componenti su misura per una varietà di applicazioni industriali e civili. Dalle semplici pieghe agli angoli complessi, il nostro team di esperti tecnici assicura una lavorazione accurata e una finitura impeccabile.

CALANDRATURA



La calandratura è un processo essenziale per la formatura di materiali metallici curvi. Presso MG Srl, utilizziamo macchinari avanzati per ottenere curve precise e uniformi su una vasta gamma di materiali e spessori.

Con la nostra competenza e attrezzatura di alta qualità, siamo in grado di soddisfare le esigenze di progetti complessi e personalizzati. MG Srl offre soluzioni metalliche curvate su misura, affidabili e di alta qualità.

SALDATURA

A dramatic, low-key photograph of a welder working on a large, curved metal structure. The welder is in the foreground, wearing a dark protective suit and a welding mask. A bright blue and white arc of light is visible at the point of contact between the welding torch and the metal. The background is dark, with some structural elements and a window or opening in the distance, creating a sense of depth and industrial atmosphere.

La saldatura è un processo cruciale per la solidità e la durabilità delle nostre costruzioni metalliche. Adottiamo tecniche all'avanguardia e competenze specializzate per eseguire saldature di alta precisione e resistenza.

Con l'impiego di attrezzature all'avanguardia e l'esperienza consolidata nel settore, garantiamo la realizzazione di giunzioni metalliche solide e affidabili, precise e di qualità.



PROGETTAZIONE E PRODUZIONE

MG Srl si distingue per la sua consulenza, progettazione e produzione su misura nel settore della lavorazione lamiera e della carpenteria industriale.

Tecnologie Avanzate: Utilizziamo tecnologie moderne integrate con competenze artigianali per garantire precisione ed efficienza.

Processi Personalizzati: I nostri processi di produzione versatili e affidabili ci consentono di realizzare prodotti personalizzati e originali nelle dimensioni e forme concordate con il cliente. Ogni pezzo può essere fornito con finiture personalizzate.

Specializzazione dei Reparti: La specializzazione dei nostri reparti è una garanzia della qualità di lavorazione e della meticolosità con la quale viene seguita e realizzata ogni fornitura, dal pezzo più semplice al più complesso ed esclusivo.

Collaborazione Tecnica: Il nostro team offre consulenza tecnica personalizzata per ottimizzare design e processi produttivi.

Qualità Garantita: La nostra produzione artigianale si traduce in prodotti di alta qualità, resistenti e durevoli.



LAVORAZIONE LAMIERE

Tramogge

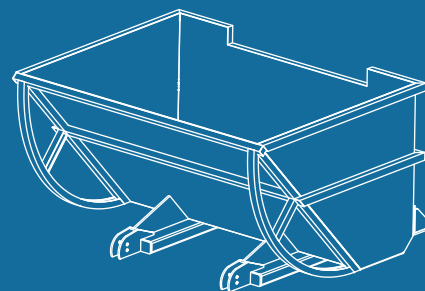
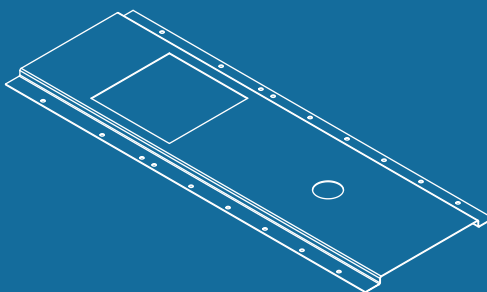

Tubazioni

Scatolati

Flange

Piastre

Coni

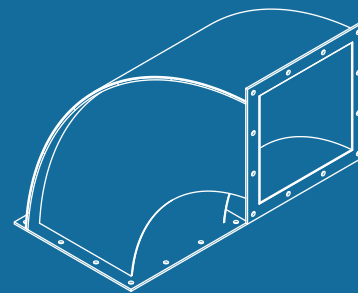
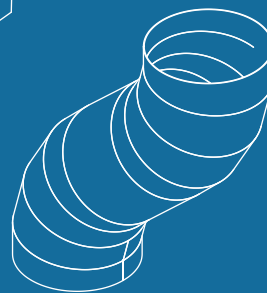
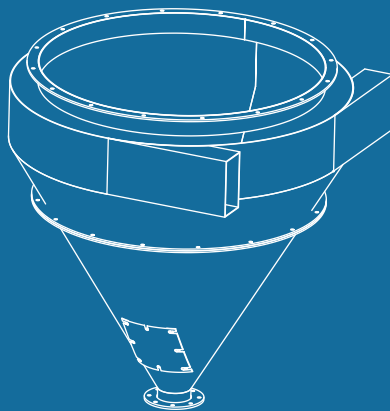

CARPENTERIA INDUSTRIALE



Strutture in acciaio

Soppalchi

Parapetti

Staffe

Scale

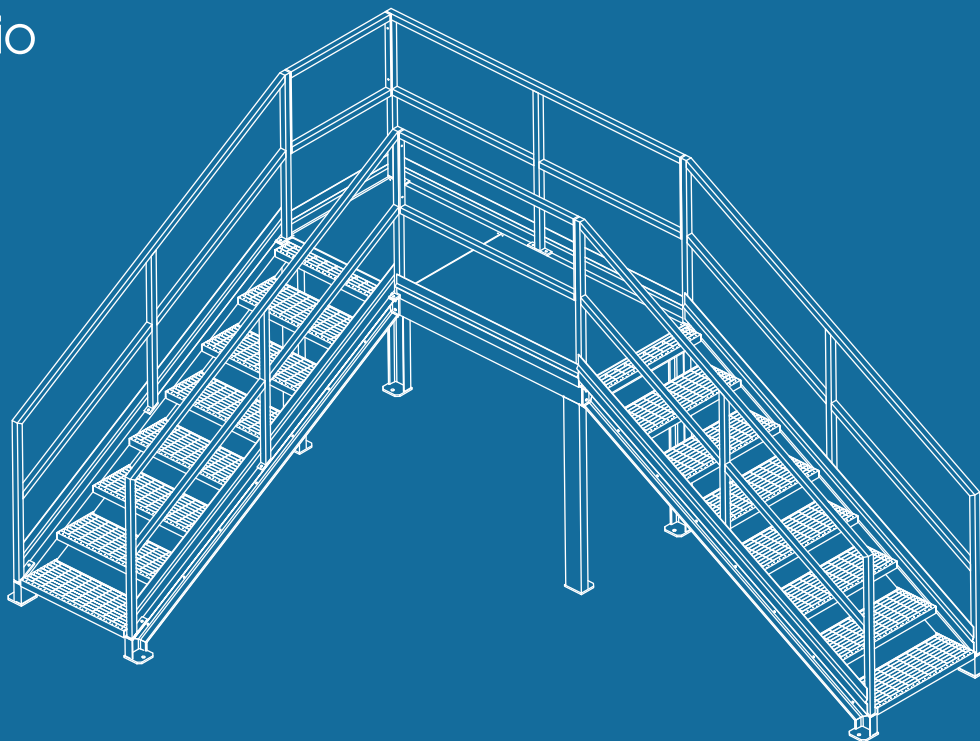

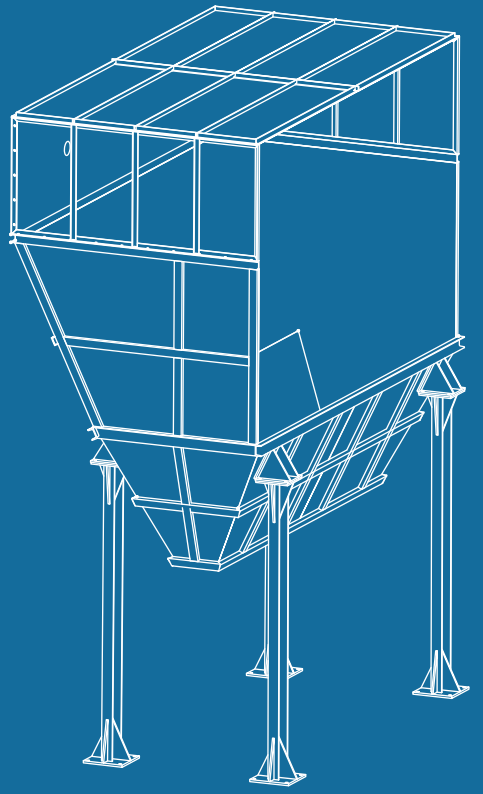
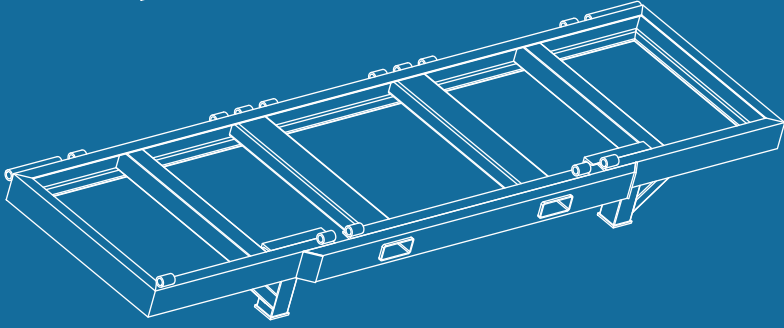
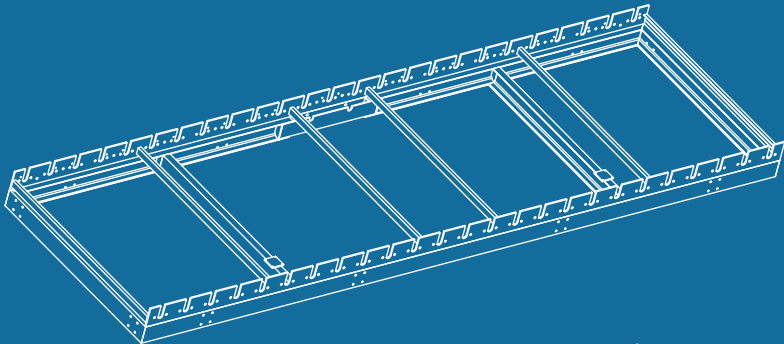
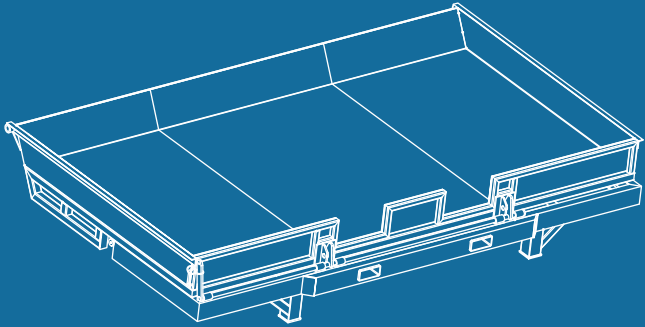
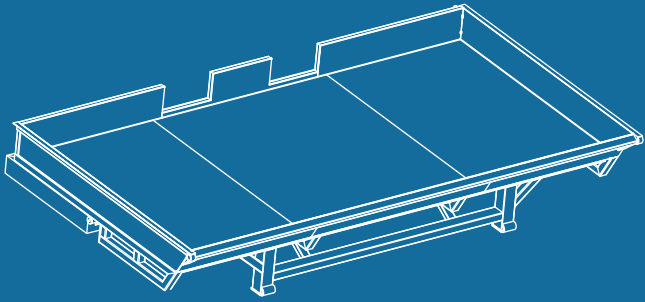



CARPENTERIA CIVILE

Strutture in acciaio

Soppalchi

Inferriate

Cancelli

Scale

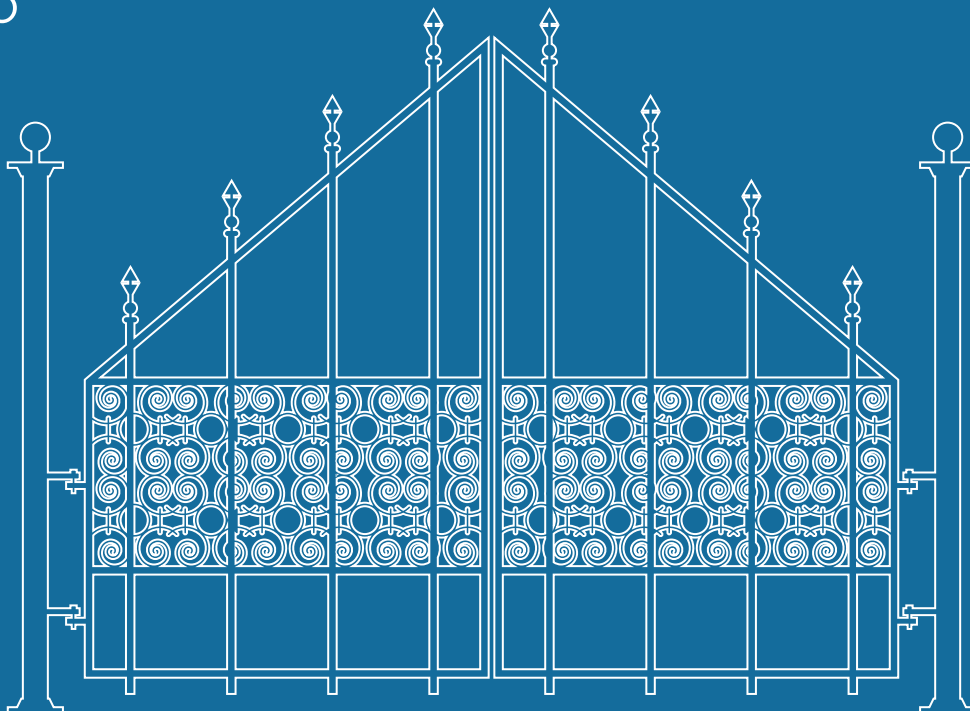



SERVIZI

Sopralluogo

Consulenza tecnica

Progettazione

Realizzazione

Installazione

Servizio post vendita

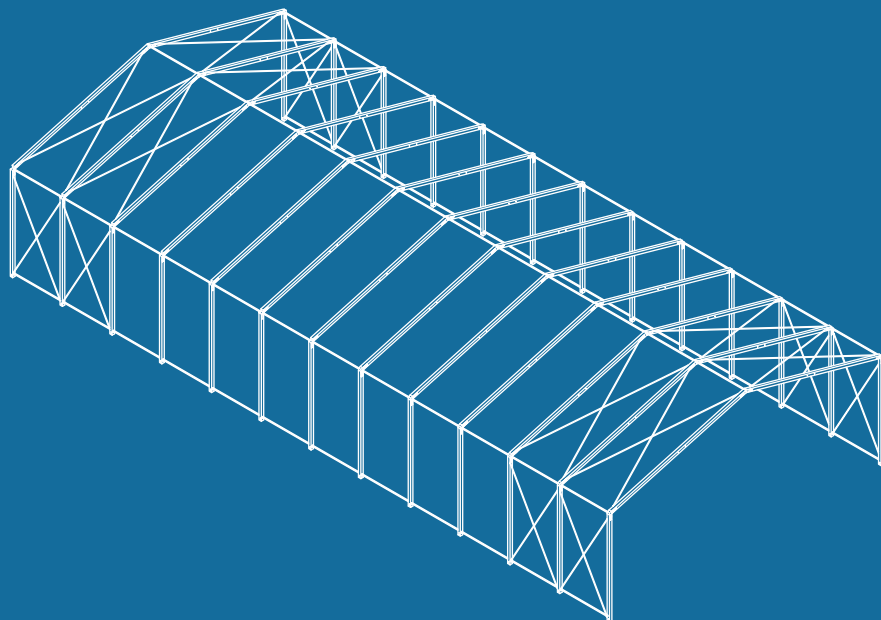



DOVE SIAMO

MG S.r.l.

Via Radici in Monte 11, Roteglia
42014 Castellaranò (RE)

P.IVA 02193730351

Officina meccanica

dal lunedì al venerdì

08:00 - 12:00

13:00 - 17:00

Uffici amministrativi

dal lunedì al venerdì

08:00 - 12:30

Orari di apertura

A photograph of three call center agents wearing headsets, smiling and working in a call center environment. The agents are in profile, with the one in the foreground being the most prominent and smiling broadly.

CONTATTI

Telefono:

Telefax +39 0536 851 332

Mobile +39 333 267 9993

Email:

Amministrativo info@mg-srl.it

Ufficio Tecnico ufficiotecnico@mg-srl.it



www.mg-srl.it



www.mg-srl.it